



VOLTEO HARDOX 23 M³



El SITRAK Volteo Hardox 8x4 23m³ está diseñado para operaciones de acarreo y construcción donde la unidad trabaja bajo carga todos los días. Su configuración para materiales permite mover tierra, arena, grava o escombros con seguridad y estabilidad, manteniendo la productividad de la obra y reduciendo tiempos fuera de operación. Es una herramienta pensada para trabajar jornadas completas y cumplir ciclos continuos de carga, traslado y descarga



Acero Hardox
para mayor
resistencia



Capacidad de
23 M³

DIMENSIONES:

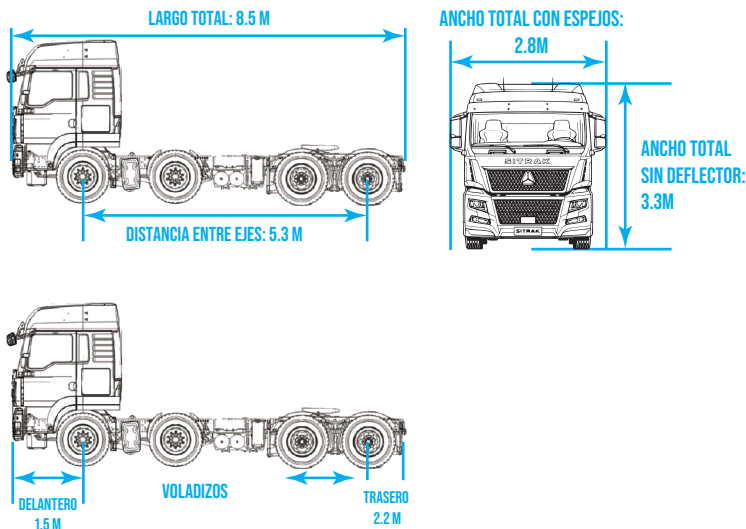

MOTOR: MC 13.54-50 con Tecnología MAN

COMBUSTIBLE: DIESEL
TORQUE MÁXIMO IB-FT (NM) / RPM
1844 lb-ft (2500Nm) @ 1000-1400 rpm
NÚMERO DE CILINDROS: 6
POTENCIA MÁXIMA:
540 HP (403 kw) @ 1900 rpm

NORMA DE EMISIONES:
EURO V
DESPLAZAMIENTO: (L)
13 lts.
SISTEMA DE INYECCIÓN DE COMBUSTIBLE:
BOSCH RIEL COMÚN

TRANSMISIÓN

MARCA: ZF
TIPO: MANUAL
NÚMERO DE MARCHAS:
16 VELOCIDADES + 2 REVERSAS

RELACIÓN DE MARCHAS:
ENTRADA - SALIDA - REV
1a=13.80; 16a=0.84;
Rev1=12.9;

EMBRAGUE

TIPO:
MONODISCO ASISTIDO TIPO PULL
HIDRÁULICO CON ASISTENCIA
NEUMÁTICA.

DIAMETRO DE DISCO
432 MM

NEUMÁTICOS

MEDIDAS DELANTERAS	315 / 80 R22.5
MEDIDAS TRASERAS	385/65 R22.5

EJES

DELANTERO	VGD X 2 con Tecnología MAN
TRASERO MOTRIZ	MCP 16 X2 en Tandem
RELACIÓN DEL DIFERENCIAL	5.45 (Doble reducción)

FRENOS

FRENOS DE SERVICIO	ABS, Frenos de aire de doble circuito
TIPO	Delanteros de Disco / Traseros de tambor
FRENO AUXILIAR	EVBeC (Freno de Escape Tipo Mariposa (6 x Discos))
FRENO DE ESTACIONAMIENTO	Cámara de Doble Acción por resorte

SUSPENSIÓN

TRASERA	MUELLES SEMIELIPTICAS, BARRA ESTABILIZADORA, AMORTIGUADOR
DELANTERA	MUELLES REFORZADOS

CHASIS

TIPO	Escalera, largueros rectos de perfil "U" constante, remachado y atornillado
DIMENSIONES	300 X 80 X 8 +5
RESISTENCIA A LA CEDENCIA (Kgs / Lbs)	72 575 kcm ² / 160 000 psi

SISTEMA ELÉCTRICO

VOLTAJE NOMINAL	24V
CAPACIDAD DE CARGA DEL ALTERNADOR	28V/80A

CAPACIDADES Y PESOS

Tanque de combustible	400 L
Eje Delantero kg/lbs	2,790-2,060 / 6,151-6,371
Eje Trasero kg/lbs	2,060 / 4,542
PBV kg/lbs	31,000 / 8,343
Tara kg/lbs	9,800 / 121,605
Capacidad de Carga Útil kg/lbs	6,500 / 1,4330
Capacidad de Carga Tracción kg/lbs	18,000 / 39,683



SITRAK
SITE

Conoce más



GARANTÍA DE 5 AÑOS O 450,000 KM.

SITRAK MÉXICO se reserva el derecho de modificar unilateralmente cualquier producto y sus características, incluyendo pero no limitándose a modelos, colores, especificaciones y equipamiento, en cualquier momento y sin previo aviso, sin incurrir en alguna responsabilidad.

81 328 19546